

微泡排气阀

DISCAL

551 型

www.caleffi.cn



- 分离供暖或制冷系统中存在的气体。
- 以最低压损自动排出系统中的微泡气体。
- DISCAL 法兰连接式微泡排气阀配备预制成型的保温壳。
- 万向安装式微泡排气阀可安装于水平和垂直管路。
- 降低锅炉、换热器和管路的磨损。
- 配合性能优异的自动排气阀使用。



CALEFFI
Hydronic Solutions

产品范围

螺纹连接式



编号	口径
551005	3/4"
551006	1"
551007	1 1/4"
551008	1 1/2"
551009	2"

法兰连接式



编号	口径
551052	DN 50
551062	DN 65
551082	DN 80
551102	DN 100
551122	DN 125
551152	DN 150
551200*	DN 200
551250*	DN 250
551300*	DN 300

*不带保温壳

万向安装式



编号	口径
551705	3/4"
551706	1"
551702	Ø 22
551703	Ø 28

技术参数

螺纹连接式耐温	0—110°C
DN 50—DN 100 耐温	0—105°C
DN 125—DN 150 耐温	0—100°C
DN 200—DN 300 耐温	0—110°C
耐压	10 bar
乙二醇最大比例	50%

工作原理

微泡排气阀综合利用多项物理原理，其核心部分是成矩形的金属网状结构，这些金属网阻截水流造成湍流。湍流状态使水流的速度及压力产生变化并释放出气泡，气泡由于分子力作用于大量积聚在金属网顶端。

气泡大量聚集在金属网端由于体积增大而脱离金属网上升到排气舱，排气舱上端有自动排气阀浮球将空气排出。微泡排气阀的设计使其不受水流方向的影响。

3D 截面图



保温壳

法兰连接型除污器DISCAL(DN50-DN150)配有预制成型的绝热保温外壳，551005-6-7-8-9型螺纹连接式除污器配有可选预制成型的绝热保温外壳。此配件不仅有优良的绝热功能而且还可将水汽通过内侧的预制凹槽渗流下去。因此此种绝缘外壳亦可用于制冷系统中，防止阀体表面结露出现冷凝水。



应用图示

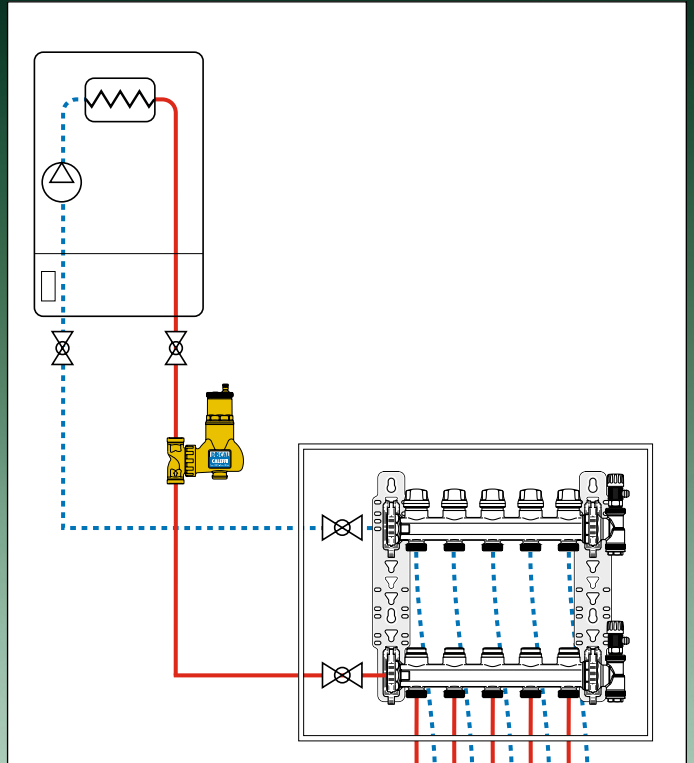

参考文件

551 型 - 样本 01060

CALEFFI
Hydronic Solutions

我们保留对本宣传单页内产品及技术数据随时改动的权利，恕不另行通知。

意大利卡莱菲公司北京办事处 地址：北京市大兴区长子营镇长恒路20号院联东U谷14号楼 102615 电话：(010) 5637 0265
全国统一服务热线：400 089 0178

www.caleffi.cn · info@caleffi.com.cn · © Copyright 2019 Caleffi